

## Piece of paradise

“This is my piece of paradise”, zegt Mitch terwijl hij de handrem aantrekt en het gerammel van zijn Toyota pickup stopt. Een hond komt aangelopen, een andere hond kijkt loom op en komt ook naar ons toe. Mitch aait de honden tegelijk over hun kop en loopt om het huis heen. Het huis staat op palen. Op het trapje naar boven liggen schoenen. Scheef, op elkaar, hele paren, enkele stuks, slippers. Een tros bananan hangt te rijpen bij de deur. Al twee weken, zegt Mitch.

Mitch bouwt huizen, hij is timmerman. Een vakman. In een zin noemt hij de essentie van wat een huis kan zijn: “My piece of paradise”.

Een zin die het verlangen, de herkenning, en het moment bij elkaar brengt.

# MARIEKE SCHOONDERBEEK

## START PUNT OP KAUAI HAWAII



*Boven: 2012. De Wailua River mondt uit in de Atlantische Oceaan.*

*Rechts: per lokatie is de gewonnen kleur weergegeven.*

Op een extreem regenachtige dag reed ik met een vriend langs de Wailua River op het eiland Kauai. De regen bracht de oranje kleurige aarde in beweging en in de laaggelegen rivier concentreerde de kleurstof.

De aarde heeft op Kauai veel ijzer in zich. Ijzer is bruikbaar voor het kleuren van textiel.

Dit bracht mij op het idee een kleed te maken die als een kaart van het



# MARIEKE SCHOONDERBEEK

## UITVOERING



*Boven: De Wailua River kleurde oranje door de eroderende aarde.*

*Rechts: Geverfde wol door gebruik van aarde en planten.*

**De garens zijn een vervilte wol. Vanwege het vochtige (binnen-)klimaat waarbij er grote kans op vervilting zou zijn, hebben we voor een al vervilt garen gekozen.**



## EINDRESULTAAT



*Boven links: Het autarkische huis.*



*Bovenrechts: Het kleed in het interieur.*

*Rechts: Een bovenaanzicht van het kleed.*

Het kleed was voor het autarkisch huis dat ik ontwikkelde met een solar engineer. Het huis staat in een overweldigend groene en vruchtbare vallei op Kauai.

Het dak van dit huis heeft de vorm van een blad; het heeft één laagste punt waar al het regenwater naar beneden komt. Dit wordt opgevangen voor irrigatie in drogere tijden.

Dit huis is geen cocon om je af te sluiten, maar juist een plek om het landschap mee te maken.

Het leek me daarom mooi om voor het interieur textiel te maken dat een directe spiegel is van die paradijselijke buitenwereld.

De gebruikte techniek is handtufen. Ik deed dit voor het eerst met dit project.

Het is een kleed dat direct ge-extraheerd is uit het landschap, in andere woorden ' a Piece of Paradise'

Met dit uitgangspunt ben ik verder gegaan.



# MARIEKE SCHOONDERBEEK

## VERVOLG: PIECE OF PARADISE #2 EEMNES



*Boven: Wol geveerd met zuring in  
verschillende intensiteit.*

*Onder: het Eemmeer, grenzend aan de rivier  
de Eem.*

*Rechts: de presentatie kunstroute 'Dijk van  
Kunst en Cultuur (2015)*

**De Eemnesserpolder is een plaats waar ik  
zelf heel graag kom.**

**Dit kleed is gemaakt om als wandkleed  
te gebruiken. Het heeft de vorm van het  
Eemmeer. Zodat 'Piece of Paradise #2  
Eemnes' zowel in kleur als ontwerp een  
verbintenis met het landschap heeft.**



## PIECE OF PARADISE #3 2018 – LANZAROTE



*Boven: details.*

*Rechts: het kleed in situ, in het Settlement op Lanzarote.*

Piece of Paradise#3 is gemaakt met cochenille, dat voortkomt op Lanzarote.

Ik heb voor dit kleed ook zuring gebruikt, omdat ik het mooi vond om een complementaire kleur tegenover het rode / roze van de cochenille te plaatsen.

Dit kleed is onderdeel geweest van een tijdelijke 'Settlement' dat ik voor Arnon Grunberg op Lanzarote maakte.

Wat interessant was aan deze situatie is het contact dat er ontstond met mensen

op het eiland die de kennis hebben om cochenille goed te verwerken. Zo is er niet alleen een bijzonder kleed gemaakt, maar ook veel kennis uitgewisseld.



## ONTWIKKELING 2019

De tuftwerkplaats is verplaatsbaar. Het frame zit met vleugenmoeren in elkaar. Ik wil - net als bij Mitch- meemaken wat verschillende mensen als hun Piece of Paradise beleven en werk dus graag op lokatie !

Als het gereedschap eenmaal goed is opgesteld leent het zich om direct 1:1 het patroon in het kleed aan te brengen. Zoals een schilder kan je dan te werk gaan.

In het voorjaar van 2019 heb ik zowel bij een plantenkenner, de machine fabrikant van het tuften, een natuurlijke verfspecialist en een spinnerij gesprekken gevoerd en korte workshops gevolgd.

Dit heeft een sprong in verfijning opgelevend. Ik kan nu met verschillende typen en dikte garen werken en een kleurechtheid voor plantgeverfde wol bereiken die als standaard wordt genomen voor interieur textiel in Europa.

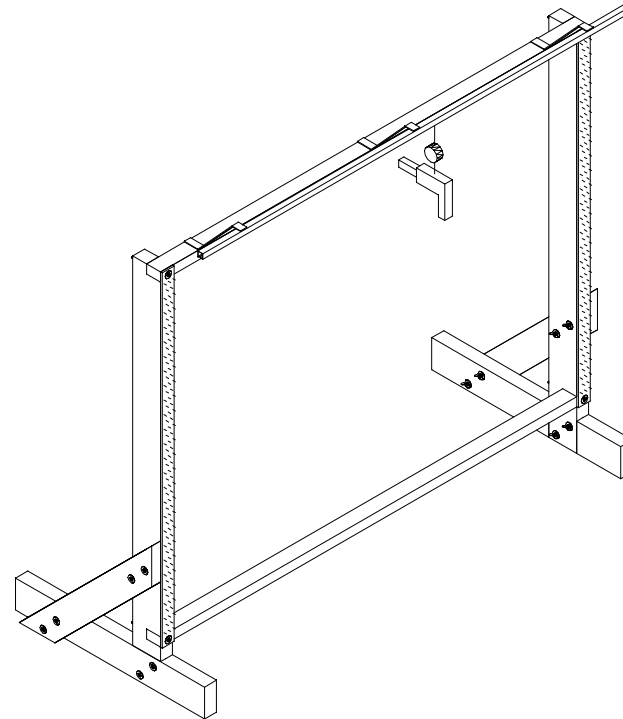

*Frame basis opstelling.*

*Het tuftframe is van hout en kan vrij in de ruimte staan. Aan de voorkant werk je, aan de achterzijde is het kleed zichtbaar.*

*Dwars- en staande balken kunnen verlengd en verkort worden: het kleed kan zo groot worden als het frame dat je bouwt.*